



SJIII 4632

PLATAFORMAS ELÉCTRICAS CON TIJERAS DE ELEVACIÓN

CARACTERÍSTICAS ESTÁNDAR

- Conducción posible a plena altura
- Velocidad variable y dirección hidráulica en las dos ruedas traseras
- Frenos de retención dobles
- Controles proporcionales para conducción y elevación
- Cubierta de extensión desplegable hasta 4' (1,22 m)
- Alimentación eléctrica de 24 V CC
- Protección de bajo voltaje para la batería
- Pendiente máxima abordable de hasta 30 %
- Neumáticos macizos rellenos de caucho que no dejan huella
- Sistema de protección contra baches
- Salida de 110 V CA en la plataforma, con GFI (interruptor de falla a tierra)
- Velocidad nominal del viento 28 mph (12,5 m/s)
- Alarma de inclinación con corte de conducción/elevación
- Alarma sonora de movimientos
- Puntos de fijación del acollador
- Bocina del operador
- Sistema de barandas plegables
- Cavidades para montacargas y puntos de amarre/de elevación
- Sistema de control basado en relés
- Sistema de cableado numerado con código de colores
- Listo para usar con telemática

* El paquete de protección de aviación incluye otras opciones listadas como parte del paquete.

† Los tiempos estándar pueden aumentar cuando se agregan equipos opcionales; consulte al fabricante.

‡ Los valores de capacidad y peso de la máquina pueden variar si se incorporan componentes opcionales.

ACCESORIOS Y OPCIONES

- Luz intermitente
- Luces intermitentes dobles
- Cable de la caja de control extendido
- Armazón de tuberías
- Transporte de paredes de yeso (4632)
- Cubierta de extensión motorizada (4626) de 6' (1,8 m)*
*añade 280 lb (127 kg) al peso de la unidad y la capacidad permanece igual
- Inversor de CA de 800 W
- Baterías de 250 Ah (no se pueden combinar con el paquete de clasificación EE)
- Baterías AGM
- Paquete de clasificación EE
- Controlador del motor CC
- N.º de paquete de protección de aviación (4626)
(Incluye puerta de altura completa, cubierta motorizada de 6' (1,8 m), protectores en los parachoques, barandas en los parachoques, placa antideslizante Morton, línea de presión de aire modificada a la plataforma, filtro de aceite hidráulico roscado, interbloqueo de cubierta de extensión, puerta de acceso delantero con interbloqueo, accesorios de filtro en cubierta de extensión motorizada, circuito hidráulico, controles de cubierta motorizada en la base, (incluye interruptores de palanca en la base/ arranque sin llave), pasamanos de entrada, rótulos de seguridad, interbloqueo en la entrada posterior, revestimiento electrolítico solo en la cubierta, manuales de correa conexión a tierra NAPA. [1 del operador, 1 de partes, 1 de servicio, 1 puerto usb por máquina], velocidad nominal del viento de 35 mph (0,6 km/h), cargador de baterías para usar fuera del vehículo)
- Puerta de altura media con bisagra a resorte
- Puerta de altura completa con bisagra a resorte
- Pruebas no destructivas
- Opciones de garantía (planes de 3 o 5 años disponibles)

SJIII 4632 PLATAFORMAS ELÉCTRICAS CON TIJERAS DE ELEVACIÓN

Dimensiones	SJIII 4632
A Altura de trabajo	38' (11,58 m)
B Altura de la plataforma elevada	32' (9,75 m)
C Altura de la plataforma descendida	48,5" (1,23 m)
D Ancho total	46" (1,17 m)
E Largo total	91" (2,31 m)
F Altura de la plataforma replegada (barandas hacia arriba)	88" (2,24 m)
G Altura de la plataforma replegada (barandas hacia abajo)	74" (1,88 m)
H Ancho de plataforma (dimensión interior)	42" (1,07 m)
I Largo de plataforma (dimensión interior)	84" (2,13 m)
Especificaciones	SJIII 4632
Cubierta de extensión (desplegable)	4' (1,22 m)
Distancia al suelo (plataforma replegada)	3,5" (8,89 cm)
Distancia al suelo (plataforma elevada)	0,75" (1,91 cm)
Distancia entre ejes	69" (1,75 m)
Peso	5.075 lb (2.302 kg)
Pendiente máxima abordable	25 %
Radio de giro (interior)	47,5" (1,21 m)
Radio de giro (exterior)	93,5" (2,37 m)
Tiempo de elevación (con carga nominal)	59 seg
Tiempo de descenso (con carga nominal)	49 seg
Velocidad de conducción (plataforma replegada)	2 mph (3,2 km/h)
Velocidad de conducción (plataforma elevada)	0,6 mph (1 km/h)
Altura máxima para conducir	Altura total
Capacidad (total)	700 lb (318 kg)
Capacidad distribuida (plataforma principal)	450 lb (204 kg)
Capacidad distribuida (cubierta de extensión)	250 lb (113 kg)
Carga local sobre suelo (incluye carga nominal)	220 psi (1517 kPa)
Carga total sobre suelo (incluye carga nominal)	204 psf (10 kPa)
Cant. máxima de personas	2
Velocidad nominal del viento	28 mph (12,5 m/s)
Tipo de neumático	Macizo, N m
Tamaño del neumático	16 x 5 x 12

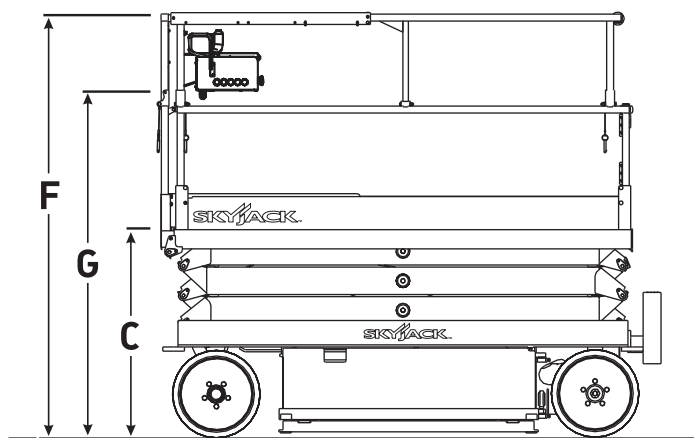
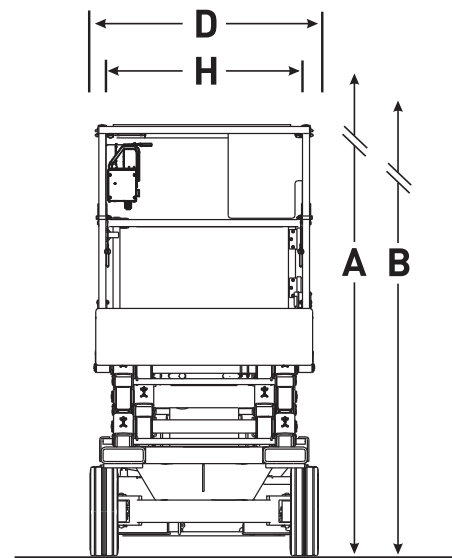

Skyjack Head Office
 55 Campbell Rd. Guelph, ON Canadá N1H 1B9
 Ventas: 1-877-755-4387 (1-877-SJLIFTS)
 Operadora: 1-800-265-2738
 Teléfono: 519-837-0888
 Fax: 519-837-8104
 Correo electrónico: skyjack@skyjack.com
 www.skyjack.com

Este folleto se ofrece en modo ilustrativo solamente y se basa en la información más reciente disponible al momento de la impresión. Skyjack Inc. se reserva el derecho de hacer cambios en cualquier momento y sin previo aviso a las especificaciones, al equipo incluido y al opcional. Para detalles sobre los procedimientos de uso, consulte los manuales de operación, mantenimiento y piezas. Las plataformas de trabajo han sido sometidas a pruebas que demuestran su cumplimiento con las normas ANSI y CSA, tal y como las interpreta Skyjack, Inc.

